

2021 Jeep Grand Cherokee L

Ravitaillement en carburant d'urgence - selon l'équipement



Le véhicule est équipé d'un entonnoir de ravitaillement pour un système d'alimentation en carburant sans bouchon. Si le ravitaillement s'avère nécessaire, en utilisant un bidon d'essence approuvé, veuillez insérer l'entonnoir de ravitaillement dans le goulot du tuyau de remplissage

NOTA : *Il se peut dans certains cas, par temps froid, que de la glace empêche l'ouverture de la trappe de carburant. Si ceci se produit, appuyez légèrement sur la trappe de carburant pour briser l'accumulation de glace et déverrouillez de nouveau la trappe de carburant au moyen du bouton intérieur de déverrouillage. Ne forcez pas la trappe.*

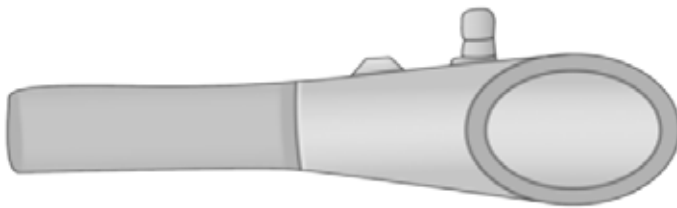

A0711000013US

Entonnoir de ravitaillement

MISE EN GARDE!

Pour éviter les débordements de carburant et les remplissages excessifs, ne remplissez pas « à ras bord » le réservoir de carburant après le remplissage.

Ravitaillement d'urgence au moyen d'un bidon à essence :

La plupart des nourrices à essence n'ouvrent pas les volets à battants. Un entonnoir est fourni pour permettre le ravitaillement d'urgence au moyen d'un bidon d'essence.

Voir les étapes ci-dessous pour le ravitaillement :

1. Retirez l'entonnoir de l'espace de rangement de la roue de secours
2. Insérez l'entonnoir dans la même ouverture du tuyau de remplissage que celle du pistolet de la pompe à carburant.

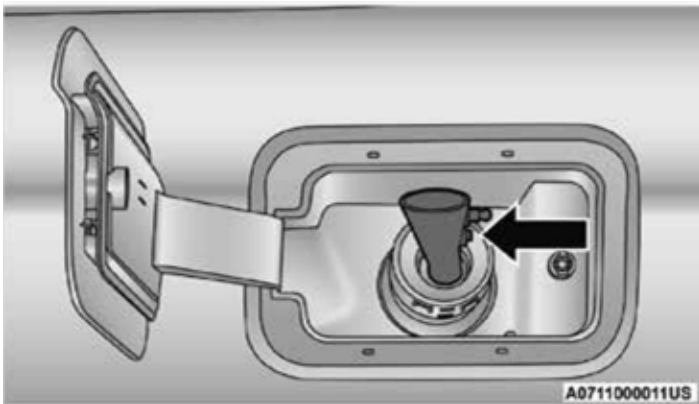

Insérer l'entonnoir

3. Assurez-vous que l'entonnoir est inséré complètement pour maintenir les volets à battants ouvert.
 4. Versez le carburant dans l'ouverture de l'entonnoir.
 5. Retirez l'entonnoir du tuyau de remplissage, puis essuyez-le avant de le remettre dans l'espace de rangement de la roue de secours.
- Ne fumez jamais à proximité ou à l'intérieur du véhicule lorsque la trappe de carburant est ouverte ou lorsque le réservoir est en cours de remplissage.
 - N'ajoutez jamais de carburant lorsque le moteur tourne. Une telle pratique peut constituer une infraction à certaines lois ou réglementations locales et causer l'allumage du témoin de panne.
 - Vous risquez de provoquer un incendie si vous remplissez de carburant un bidon portable placé à l'intérieur du véhicule. Vous pourriez subir des brûlures. Placez toujours les contenants de carburant sur le sol pour les remplir.