

# 2021 Ram Promaster

## Directives de levage



### AVERTISSEMENT!

Respectez soigneusement les mises en garde ci-après concernant le changement d'un pneu. Elles vous aideront à éviter de vous blesser ou d'endommager le véhicule.

- Avant de soulever le véhicule, stationnez-le sur une surface plane et ferme, le plus loin possible de la route.
- Allumez les multiclignotants d'urgence.
- Serrez fermement le frein de stationnement, puis placez la transmission automatique en position PARK (STATIONNEMENT), ou la transmission manuelle en position REVERSE (MARCHE ARRIÈRE).
- Calez la roue qui est diagonalement opposée à celle qui doit être changée.
- Ne démarrez jamais le moteur et ne le laissez jamais tourner lorsque le véhicule est levé au moyen d'un cric.
- Ne laissez personne s'asseoir dans le véhicule lorsqu'il est soulevé.
- Ne vous glissez pas sous le véhicule lorsqu'il est soutenu par un cric. S'il est nécessaire de travailler sous le véhicule, rendez-vous chez un centre de service pour faire monter votre véhicule sur un élévateur.
- Ne placez le cric qu'aux positions de levage indiquées et pour soulever ce véhicule afin de remplacer un pneu.
- Si vous changez un pneu sur la route ou à proximité d'une route, faites très attention aux véhicules qui y circulent.
- Pour ranger de façon sécuritaire le pneu crevé ou la roue de secours dans son logement, assurez-vous que le corps de valve est dirigé vers le sol.



0606052844

Étiquette d'avertissement du cric

### MISE EN GARDE!

Ne tentez pas de soulever le véhicule en procédant au levage par cric sur d'autres emplacements que ceux indiqués dans les directives de levage pour ce véhicule.



A0707000555US

Cric assemblé

1. Desserrez les écrous de roue, sans les enlever, en les tournant d'un tour dans le sens inverse des aiguilles d'une montre pendant que la roue touche encore au sol.
2. Deux zones de soulèvement sont prévues pour le cric de chaque côté de la carrosserie du véhicule.

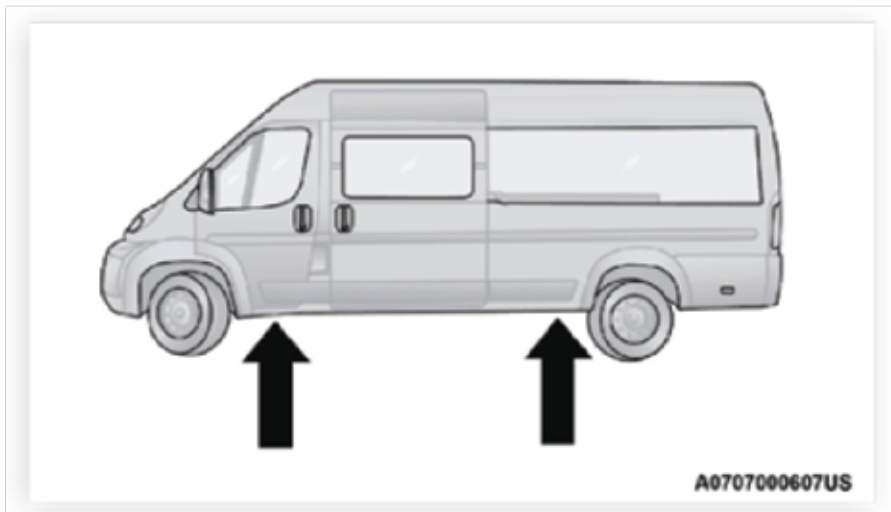

A0707000607US

Emplacements d'engagement de levage

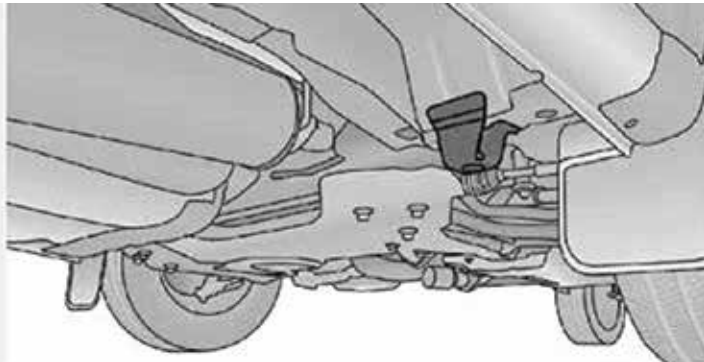

A0707000560US

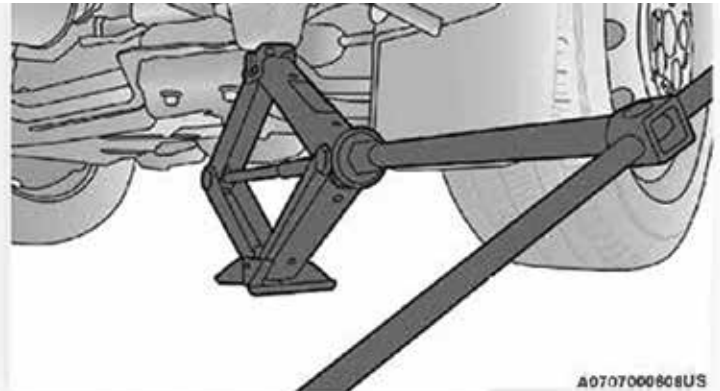

A0707000608US

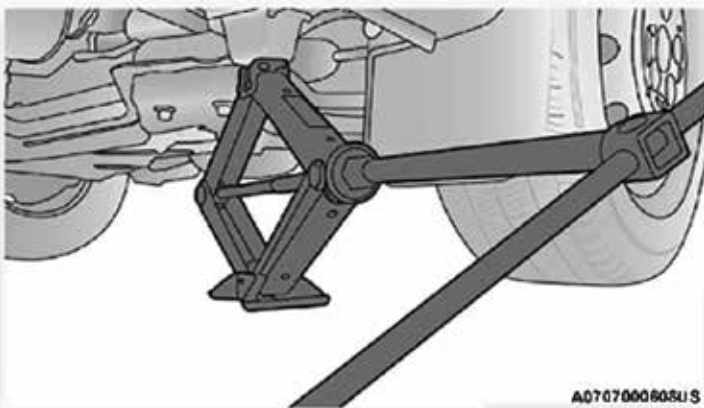

A0707000608US

Emplacement de levage avant

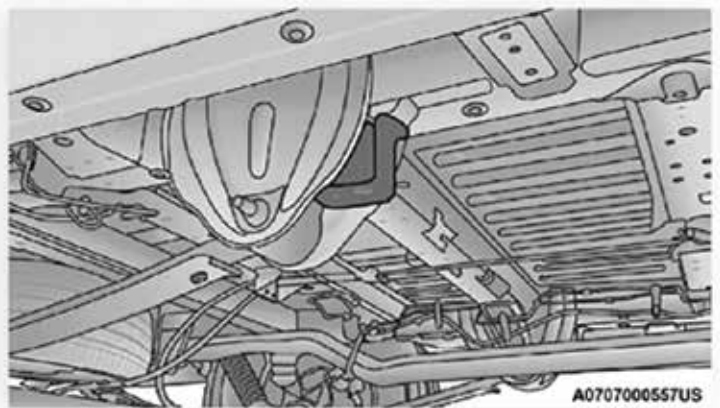

A0707000557US

Emplacement de levage arrière

**Nota :** L'emplacement de levage arrière est situé devant le pneu arrière et devant le support de ressort à lames.

**AVERTISSEMENT!**

Il est dangereux de se glisser sous un véhicule soutenu par un cric, car celui-ci pourrait se déplacer et faire tomber le véhicule. Vous pourriez être écrasé. Aucune partie du corps ne doit se trouver sous un véhicule hissé sur un cric. S'il est nécessaire de travailler sous le véhicule, rendez-vous chez un centre de service pour faire monter votre véhicule sur un élévateur.

## AVERTISSEMENT!

Plus la roue est loin du sol, moins le véhicule est stable. Le véhicule pourrait glisser du cric et blesser quelqu'un se trouvant à proximité. Soulevez le véhicule juste ce qu'il faut pour retirer le pneu.

1. Retirez les écrous de roue. Dans le cas des véhicules équipés d'enjoliveurs de roue, retirez l'enjoliveur de la roue à la main. Ne forcez pas l'enjoliveur pour l'enlever de la roue. Retirez ensuite la roue du moyeu.
2. Installez la roue de secours. Serrez légèrement les écrous de roue.

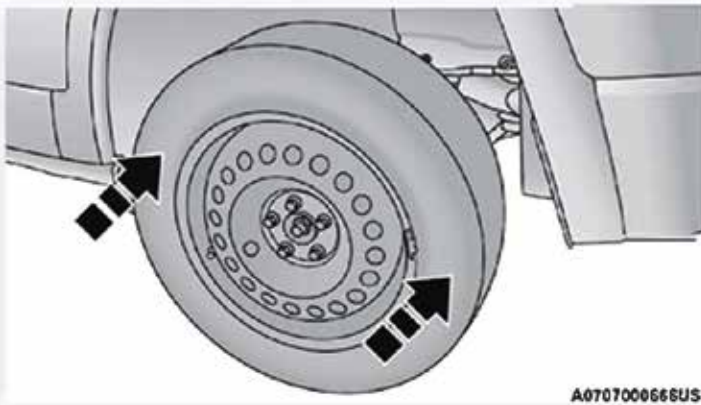

Montage de la roue de secours

## AVERTISSEMENT!

Ne serrez pas les écrous de roue à fond avant d'avoir abaissé le véhicule afin d'éviter de déplacer le véhicule sur le cric. Vous risquez des blessures graves si vous ne tenez pas compte de cet avertissement.

## MISE EN GARDE!

Assurez-vous de monter la roue de secours de sorte que le corps de valve soit orienté vers l'extérieur. Le véhicule pourrait être endommagé si la roue de secours est montée incorrectement.

**Nota :** N'installez pas l'enjoliveur sur une roue de secours.

7. Abaissez le véhicule en tournant la vis du cric vers la gauche.
8. Abaissez le cric jusqu'à ce qu'il se referme complètement.
9. Rangez la roue endommagée ou la roue de secours avec le câble et l'entretoise de roue avant de conduire le véhicule.
10. Posez la rallonge de treuil et tournez la poignée de la clé dans le sens horaire jusqu'à ce que l'opérateur entende 3 déclics provenant de l'appareil, ce qui indique que la roue est placée de manière appropriée sous le véhicule.
11. Rangez le cric, la poignée de manœuvre du cric et les outils de treuil dans le compartiment de rangement.

## AVERTISSEMENT!

Si un pneu ou un cric est mal fixé, il risque d'être projeté en avant en cas de collision ou d'arrêt brusque et de blesser ainsi les occupants du véhicule. Rangez toujours les accessoires du cric et la roue de secours dans les espaces prévus à cet effet. Faites réparer ou remplacer le pneu crevé dès que possible.

12. Vérifiez la pression de la roue de secours dès que possible. Réglez la pression du pneu si nécessaire. Vous devez pousser le couvre-moyeu vers l'extérieur à partir de l'arrière pour poser la pièce de retenue et ranger le pneu.