

2021 Ram Promaster

Retrait de la roue de secours

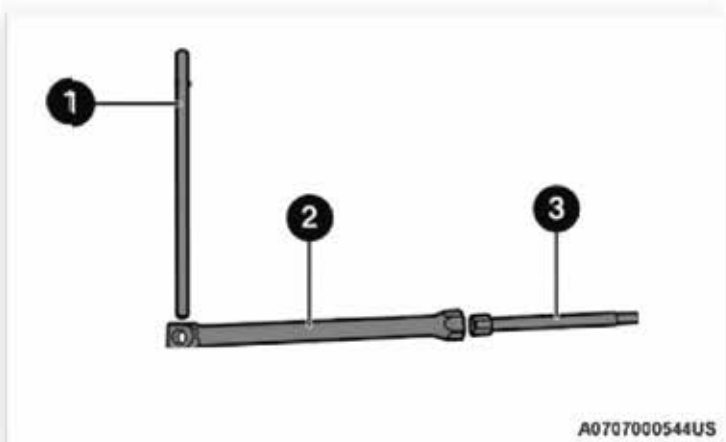

1. Retirez la roue de secours avant de tenter de lever le véhicule à l'aide du cric. Fixez l'adaptateur de l'écrou de roue à la rallonge de treuil et insérez-le dans le mécanisme du treuil.



Outils de levage

- 1 – Poignée de clé
- 2 – Adaptateur de l'écrou de roue
- 3 – Rallonge de treuil



Emplacement du treuil

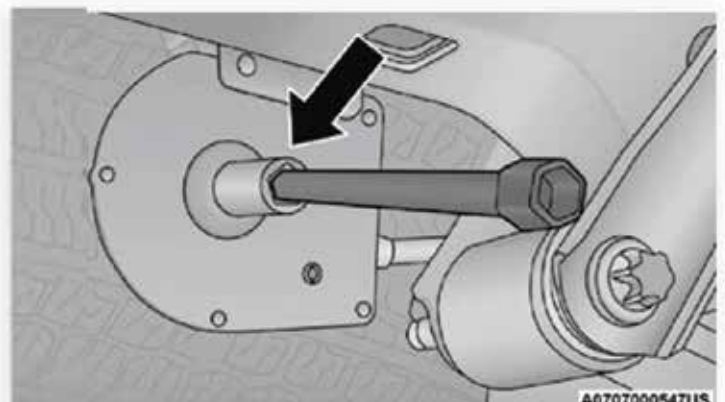

Rallonge de treuil

Le mécanisme de treuil se trouve sous l'arrière du véhicule à la droite de la roue de secours.

2. Tournez la poignée de la clé pour écrous de roue dans le sens contraire des aiguilles d'une montre, jusqu'à ce que la roue de secours repose sur le sol et que le câble soit suffisamment lâche pour vous permettre de retirer la roue du dessous du véhicule.

Nota : Le mécanisme de treuil est conçu pour être utilisé uniquement avec la poignée de rallonge du treuil. L'utilisation d'une clé pneumatique ou de tout autre dispositif du même type est déconseillée, car de tels outils peuvent endommager le treuil.

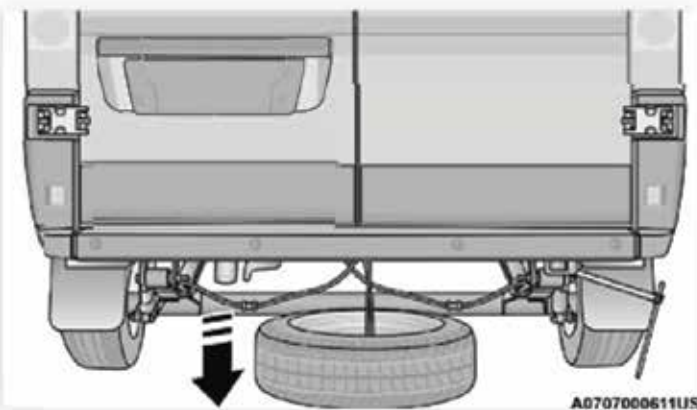

Abaissement de la roue de secours

3. Retirez la roue de secours de sous le véhicule pour accéder au dispositif de retenue de la roue de secours.

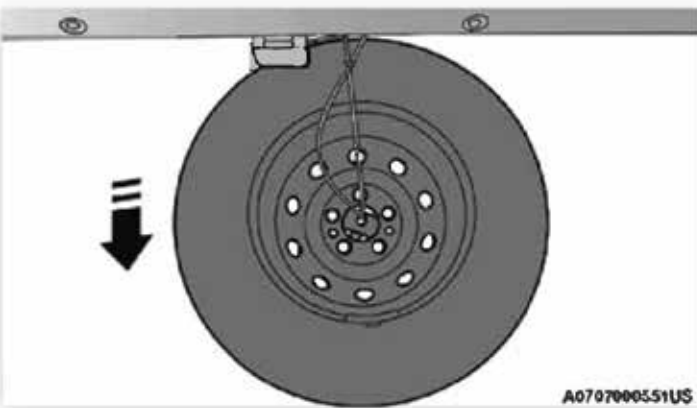

Roue de secours

4. Soulevez la roue de secours avec une main pour incliner le dispositif de retenue sur l'extrémité du câble.

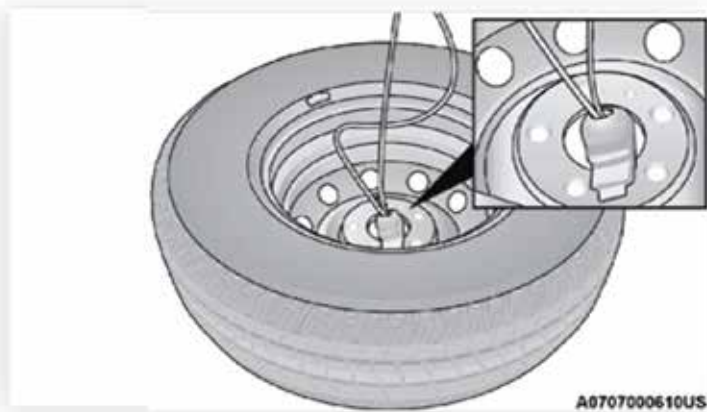

Levage de la roue de secours

5. Tirez le dispositif de retenue dans le centre de la roue.

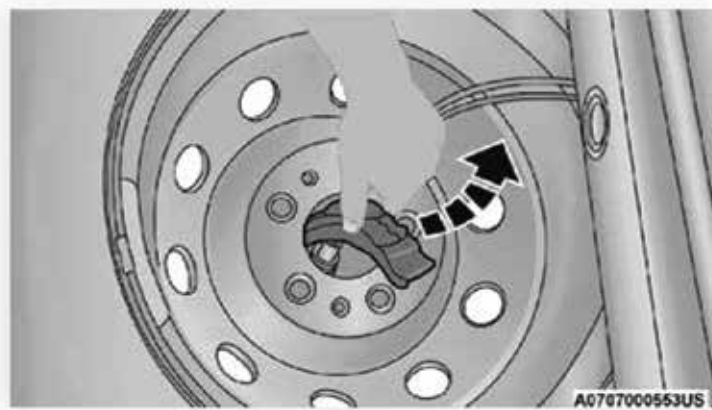

Pièce de fixation